



# De Havilland DH.82a Tiger Moth

**GB** The DeHavilland Tiger Moth first flew in late October 1931 and after being accepted into RAF service as a trainer the following year, has enjoyed widespread use and universal popularity ever since. Surviving into the jet age, the diminutive biplane was finally retired from RAF service in 1959. Not only used by the RAF but also by various other air forces across the world, the Tiger Moth has become a sight synonymous with aviation. Over 7,000 were produced, and an estimated number of over 250 remain flying today due to the work of many enthusiasts around the globe including the Tiger Club in the UK. While the Tiger Moth was unarmed throughout its service life, during the dark days of 1940 when the invasion of Great Britain seemed imminent, plans were drawn

**FR** Le premier vol du DeHavilland D.H. 82 Tiger Moth eut lieu fin octobre 1931. Depuis sa mise en service au sein de la RAF l'année suivante, l'appareil est utilisé partout dans le monde tout en jouissant d'une très grande popularité. Resté en service dans la RAF en tant qu'avion d'entraînement jusqu'à ce qu'il ait été retiré en 1959, ce petit biplan a survécu même dans l'Âge du jet, étant utilisé par différentes forces aériennes dans le monde entier. Le D.H. 82 est devenu symbole de l'aviation car des centaines ont survécu grâce aux efforts du Tiger Club au Royaume-Uni et des enthousiastes mondiaux. Plus de 7.000 exemplaires furent produits, dont on estime plus de 250 qui volent aujourd'hui. Alors que le Tiger Moth ne disposait pas d'armement pendant les jours sombres de

**DE** Die DeHavilland D.H. 82 Tiger Moth führte ihren Erstflug gegen Ende Oktober 1931 aus. Von der RAF im darauf folgenden Jahr in den Dienst übernommen, wurde sie danach weit verbreitet eingesetzt. Als Schulflugzeug wurde sie von der RAF noch bis 1959 verwendet. Der außerordentlich kleine Doppeldecker wurde also auch noch im Zeitalter der Düsenflugzeuge verwendet – nicht nur von der RAF, sondern von mehreren Luftstreitkräften auf der ganzen Welt. Die D.H. 82 ist durch ihre äußere Form zu einem Sinnbild der Luftfahrt geworden. Vor allem ist dies dem Tiger Club in Großbritannien und vielen Flugbegeisterten weltweit zu verdanken, die zur Erhaltung von Hunderten Tigers ihren Beitrag leisten. Über 7000 wurden hergestellt; nach Schätzungen

**ES** El DeHavilland D.H. 82 Tiger Moth efectuó su primer vuelo a finales de octubre de 1931. Tras ser aceptado el año siguiente para prestar servicio en la RAF, su uso fue muy extendido y gozó de enorme popularidad. Este pequeño biplano continuó en servicio en la RAF hasta 1959 y fue utilizado también en distintas fuerzas aéreas de todo el mundo hasta bien entrada la era de la aviación a chorro. El D.H. 82 se ha convertido en símbolo del mundo de la aviación gracias al trabajo del Tiger Club en el Reino Unido y de otros muchos entusiastas de todos los rincones del planeta, empeñados en hacer perdurar cientos de unidades del Tiger: de los más de 7.000 aparatos que se fabricaron, aún se conservan más de 250 en condiciones de vuelo. El Tiger Moth no equipó armamento durante su servicio

**SE** DeHavilland D.H. 82 Tiger Moth flög för första gången i oktober 1931. Detta populära plan inträdde i RAF-tjänst följande år och har använts flitigt sedan dess. Detta mångsidiga biplan, som användes som RAF-skolplan ändra fram till 1959, överlevde ända in i jetåldern och användes då av både RAF och andra flygvapen världen över. D.H. 82 har blivit en symbol för luftfart och har resulterat i att Tiger Club i Storbritannien och andra entusiaster världen över har tillförsäkrat att hundratals Tiger-plan är bevarade. Över 7 000 producerades, av vilka 250 flyger än idag. Tiger Moth var inte bestyckat under den mörka perioden kring 1940, då en invasion av Storbritannien såg ut att vara nära

up to fit bomb racks to the Tiger Moth but luckily for those pilots who would have flown them in combat, the invasion never materialised.

Wingspan: 29 ft. 4 in. (8.94 m) Length: 23 ft. 11 in. (7.34 m) Maximum speed: 109 mph at 1,000 ft. (97 kts, 175 km/h at 300 m) Range: 302 miles (250 nm, 486 km) Service ceiling: 13,600 ft. (4,145 m)  
Airfix would like to thank DeHavilland Support LTD, Vintage Fabrics, The Tiger Club at Headcorn Aerodrome and The Shuttleworth Collection for their help and support with this creating this model.

1940 quand l'invasion de la Grande-Bretagne semblait être imminente, des plans furent établis pour installer des râteliers à bombes dans l'avion. Heureusement pour les pilotes qui les auraient fait voler au combat, l'invasion ne s'est pas matérialisée !

Envergure : 8,94 m ; Longueur : 7,34 m ; Vitesse maximale : 175 km/h à une altitude de 300 m ; Rayon d'action : 486 km ; Plafond opérationnel : 4.145 m.  
Airfix tient à remercier DeHavilland Support Ltd, Vintage Fabrics, The Tiger Club am Headcorn Aerodrome ainsi que la collection Shuttleworth pour leur soutien de ce projet.

sind heute noch 250 Maschinen flugtauglich. Während die Tiger Moth auch bei ihren Einsätzen in den dunklen Kriegstagen von 1940, als eine Luftinvasion von England unmittelbar bevorstand, unbewaffnet war, wurde damals erwogen, sie mit Bombenträgern auszurüsten. Da es dann aber zu keiner Invasion kam, wurden Luftkämpfe für die Piloten der Tiger Moth niemals Realität.

Spannweite: 8,94 m; Länge: 7,34 m; Höchstgeschwindigkeit: 175 km/h bei 300 m Flughöhe; Reichweite: 486 km; Dienstgipfelhöhe: 4145 m.  
Airfix möchte sich bei DeHavilland Support Ltd, Vintage Fabrics, The Tiger Club am Headcorn Aerodrome und The Shuttleworth Collection für ihre Unterstützung bei diesem Projekt bedanken.

durante los oscuros días de 1940 cuando la invasión de Gran Bretaña parecía inminente. Estuvo prevista la instalación de soportes para bombas pero, por suerte para los pilotos que habrían tenido que utilizarlos en combate, la invasión nunca llegó a materializarse.

Envergadura: 8,94 m; Longitud: 7,34 m; Velocidad máxima: 175 km/h a 300 m; Autonomía: 486 km; Altitud máxima: 4.145 m.  
Airfix desea agradecer la colaboración en este proyecto de DeHavilland Support Ltd, Vintage Fabrics, The Tiger Club del Aeródromo de Headcorn y The Shuttleworth Collection.

förestående, men planer på att utrusta Tiger Moth med bombställ smiddes under denna tid. Tursamt nog för de piloter som hade blivit beordrade att flyga planet under denna eventualitet, skrinlades invasionsplanerna!

Spännvidd: 8,94 m; Längd: 7,34 m; Maximal hastighet: 175 km/h vid 300 m; Räckvidd: 486 km; Tjänstetak: 4 145 m.  
Airfix vill tacka DeHavilland Support Ltd, Vintage Fabrics, The Tiger Club vid Headcorn Aerodrome och The Shuttleworth Collection för deras hjälp under detta projekt.

## FOR BEST RESULTS:

Surfaces to be painted should be clean – before parts are removed from the sprue, wash in warm, soapy water, rinse and dry thoroughly.

## PLEASE NOTE:

Some parts in the kit may not be required to build the model specified.

# Assembly Instructions

**GB** Study drawings and practise assembly before cementing parts together. Carefully scrape paint from cementing surfaces. All parts are numbered. Paint small parts before assembly. To apply decals cut sheet as required, dip in warm water for a few seconds, slide off backing into position shown. Use in conjunction with box artwork. Not appropriate for children under 36 months of age, due to the presence of small detachable parts.

**FR** Étudier attentivement les dessins et simuler l'assemblage avant de coller les pièces. Gratter soigneusement toute peinture sur les surfaces à coller. Toutes les pièces sont numérotées. Peindre les petites pièces avant l'assemblage. Pour coller les décalcomanies, découper le motif, le plonger quelques secondes dans de l'eau chaude puis le poser à l'endroit indiqué en décollant le support papier. Utiliser conjointement avec les illustrations sur la boîte. Ne convient pas aux enfants de moins de 36 mois – présence de petits éléments détachables.

**DE** Vor dem Zusammenkleben der Teile die Zeichnungen sorgfältig ansehen und die zu verklebenden Teile zur Vermeidung möglicher Fehler versuchsweise zusammenfügen. Dann an den Klebeflächen vorhandene Farbbeschichtung vor dem Zusammenkleben vorsichtig abkratzen. Alle Bestandteile sind mit Nummern versehen. Kleine Teile vor dem Zusammenbau bemalen. Abziehbilder wie gewünscht ausschneiden. Vor dem Anbringen einige Sekunden in warmes Wasser tauchen und dann vom Trägerpapier in ihre vorgesehene Position schieben. Dabei die Abbildungen auf der Schachtel beachten. Nicht für Kinder unter 36 Monaten geeignet, da abnehmbare bzw. lose angebrachte Kleinteile enthalten sind.

**ES** Estudiar los dibujos y practicar el montaje antes de pegar las piezas. Raspar cuidadosamente la pintura en las superficies de contacto antes de pegar las piezas. Todas las piezas están numeradas. Es conveniente pintar las piezas pequeñas antes de su montaje. Para aplicar las calcomanías, cortarlas de la hoja, sumergirlas en agua tibia durante unos segundos y deslizarlas a la posición indicada. Utilizar en conjunción con la ilustración de la caja. No es adecuado para niños menores de 36 meses, ya que contiene piezas pequeñas que podrían soltarse.

**IT** Studiare i disegni ed esercitarsi a montare i vari pezzi prima di fissarli con la colla. Raschiare con cura le tracce di vernice dalle superfici da incollare. Tutti i pezzi sono numerati. Verniciare i pezzi di piccole dimensioni prima di montarli. Per applicare le decalcomanie, ritagliare il foglio nel modo richiesto, immergere in acqua calda per alcuni secondi, quindi staccare la decalcomania dalla carta di supporto e posizionarla nel punto desiderato. Usare le decalcomanie come indicato nell'illustrazione riportata sulla confezione. Non adatto a bambini di età inferiore a 36 mesi per la presenza di componenti di piccole dimensioni che potrebbero staccarsi.

**DK** Studér tegningerne nøje og forsøg at sætte delene sammen, inden de klæbes sammen. Skrab forsigtigt malingen af de overflader, der skal klæbes sammen. Alle dele er nummererede. Små dele skal males, før de monteres. Overføringsbillederne påføres ved at klippe dem ud af arket, som påkrævet, dyppe dem i varmt vand i nogle få sekunder, hvorefter underlaget glides af i de viste positioner. Påføres ifølge illustrationerne på æsken. Ikke egnet til børn under 3 år på grund af tilstedeværelse af små aftagelige dele.

**NL** Tekeningen bestuderen en delen in elkaar zetten alvorens deze te lijmen. Lak voorzichtig van lijmvlakken afschrapen. Alle delen zijn genummerd. Kleine delen vóór montage verven. Voor aanbrengen van stickers, gewenste stickers uit het vel knippen, een paar seconden in warm water dompelen en dan van het schutblad af op afgebeelde plaats schuiven. Hierbij afbeelding op doos raadplegen. Niet geschikt voor kinderen onder 3 jaar, omdat kleine deeltjes gemakkelijk kunnen losraken.

**SE** Studera bilderna noggrant och sätt ihop delarna innan du limmar ihop dem. Skrapa försiktigt bort färg från limmade delar. Alla delarna är numrerade. Måla smådelarna före ihopsättning. Sätt fast dekalerna genom att klippa arket, doppa i varmt vatten några sekunder och låta baksidan glida på plats som bilden visar. Använd enligt bildanvisningarna på kartongen. Rekommenderas ej för barn under 3 år. Innehåller löstagbara smådelar.













**FI** Tutustu piirroksiin ja harjoittele kokoamista, ennen kuin liimaat osat yhteen. Raaputa maali varovasti pois liimattavilta pinoilta. Kaikki osat on numeroitu. Maalaa pienet osat ennen kokoamista. Siirtokuvien kiinnittämiseksi leikkaa ne arkista tarpeen mukaan. Kasta kuva lämpimään veteen muutaman sekunnin ajaksi, anna takapuolen liukua kuvalle osoitettuun kohtaan. Käytetään yhdessä laatikon kuvituksen kanssa. El suosittelaa alle kolmivuotiaille lapsille. Paljon irrotettavia pikkuosia.

**PT** Estudar atentamente os desenhos e experimentar a montagem. Raspar cuidadosamente as superfícies de modo a eliminar pintura antes de colar. Todas as peças estão numeradas. Pintar as pequenas peças antes de colar. Para aplicar as decalcomanias, cortar as folhas e mergulhar em água morna por alguns segundos, depois deslizar e aplicar no respectivo lugar, como indicado nas ilustrações na caixa. Não convém a uma criança de menos de 36 meses devido à presença de pequenos elementos destacáveis.

**PL** Przed przystąpieniem do sklejania przestuduj uważnie rysunki i przećwicz składanie części. Ostrożnie zeskrob ze sklejanych powierzchni farbę. Wszystkie części są ponumerowane. Drobne części pomaluj przed ich złożeniem. Celem przeniesienia kalkomanii wytnij ją z arkusza, zanurz na kilka sekund w letniej wodzie i zsuń z podłoża na wymagane miejsce. Używaj w połączeniu ze wzorami na pudełku. W związku z obecnością wielu drobnych, rozbieralnych części, nieodpowiednie dla dzieci poniżej 3 lat.

**EL** Μελετήστε προσεκτικά τα σχέδια και συναρμολογήστε για πρώτη φορά τα κομμάτια χωρίς να τα συγκολλήσετε. Αφαιρέστε επιμελώς την πλαστική βαφή από τις επιφάνειες τις οποίες θα συγκολλήσετε. Όλα τα κομμάτια είναι αριθμημένα. Χρωματίστε τα μικρά κομμάτια πριν από τη συναρμολόγηση. Για να κολλήσετε τις χαλκομανίες, κόψετε γύρω από το σχέδιο όπως απαιτείται, βυθίστε το μερικά δευτερόλεπτα σε χλιαρό νερό και μετά τοποθετήστε το στη θέση που υποδεικνύεται, αφαιρώντας τη μεμβράνη που το καλύπτει. Λάβετε υπόψη σας ταυτόχρονα την εικονογράφηση του κουτιού. Ακατάλληλο για παιδιά ηλικίας κάτω των 36 μηνών λόγω ύπαρξης μικρών κομματιών που αποσπώνται.

## ASSEMBLY ICON INSTRUCTIONS

<p>Assembly phase Phase de montage Montagephase Fase de montaje Monteringsfasen Fase di montaggio Montagefase Fase de montagem Monteringsfase Kokoamisvaihe Faza składowania Φάση συναρμολόγησης</p> 	<p>Cement Coller Kleben Pegar Limma Incollare Lijmen Colar Klæbes Liimaa Kleić Συγκολλήστε</p> 	<p>Do not cement together No pas coller Nicht kleben No pegar Limma inte Non incollare Niet lijmen Não colar Skal ikke klæbes Älä liimaa Nie kleić Μη συγκολλήσετε</p> 	<p>Indicates final location Indique l'emplacement final Zeigt Endposition Indica la ubicación definitiva Anger slutmonteringsplats Sede di montaggio finale Geeft uiteindelijke locatie aan 'Indica localização final Viser endelig placering Osoittaa lopullisen sijainnin Oznacza miejsce docelowe Υποδεικνύει τελική τοποθεσία</p> 	<p>Alternative part(s) provided Autre(s) pièce(s) fournie(s) Ersatzteil(e) mitgeliefert Se incluye(n) pieza(s) alternativa(s) Alternativ(a) del(ar) ingår Uno o più componenti alternativi forniti Alternatieve onderdelen meegeleverd Peça(s) alternativa(s) fornecida(s) Alternativ(e) del(e) medfølger Vaihtoehdotset osat pakkauskassa Dostępe części zamienne Παρέχονται εναλλακτικά κομμάτια</p> 	<p>Repeat this operation Répéter l'opération Vorgang wiederholen Repètir la operación Upprepa åtgärden Ripetere l'operazione De verrichting herhalen Repètir a operação Manøveren gentages Toista toimenpide Powtórzyc operację Επαναλάβετε τη διαδικασία</p> 	
<p>Decals Dècalcomanies Abziehbild Calcomanías Dekaler Decalcomanie Stickers Decalcomania Billedoverføring Siirtokuvat Kalkomanie Χαλκομανίες</p> 	<p>Crystal part Pièce cristal Kristallteil Pieza de cristal Kristalldel Pezzo cristallo Kristallen onderdeel Peça de cristal Krystalstykke Kristalliosa Część kryształowa Κομμάτι κρυστάλλου</p> 	<p>Weight Lester Beschweren Lastrar Belasta Applicare un peso Verzwaren Lastrar Påfør vægt Aseta vastapaino Obciążyc balastem Επιθέστε βάρος</p> 	<p>Remove by filing Enlever avec une lime Abfeilen Eliminar con lima Ta bort genom att fila Rimuovere con la lima Verwijderen door afvijlen Removeo limando Fjern ved at file væk Poista villaamalla Usunąć przy użyciu pilnika Αφαιρέστε λιμόντας με λίμα</p> 	<p>Drill or pierce Percer Durchbohren Perforar Borra Trapanare o forare Boren of doorboren Furar Gennembor Poraa tai puhkaise Wywiercić lub przedziurawić Τρυπήστε</p> 	<p>Cut Découper Schneiden Cortar Skär Tagliare Snijden Cortar Skär Leikkaa Przeciąć Κόψτε</p> 	<p>Humbrol paint number No peinture Humbrol Humbrol-Farbrnummer No de pintura Humbrol Humbrol färg nummer No vernice Humbrol Humbrol verfnnummer No de pintura Humbrol Humbrol malingsnummer Humbrol-maalinn numero Nr farby Humbrol Νομόρο χρώματος Humbrol</p> 

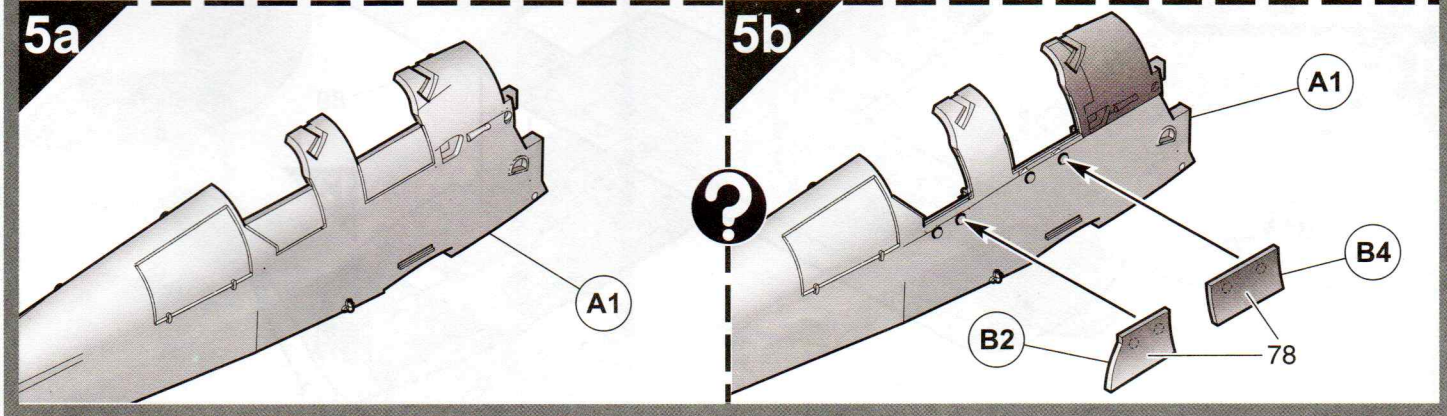
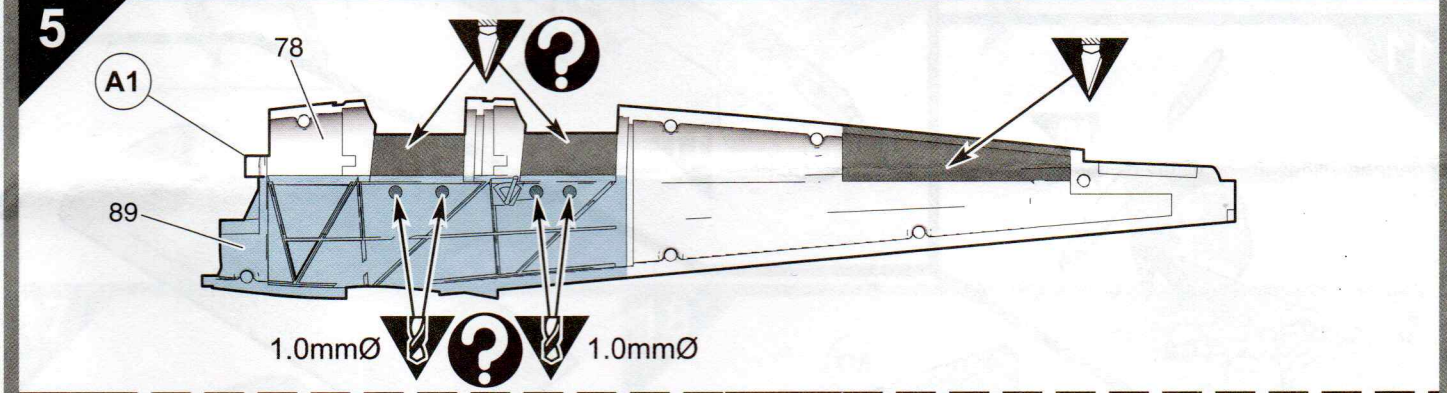
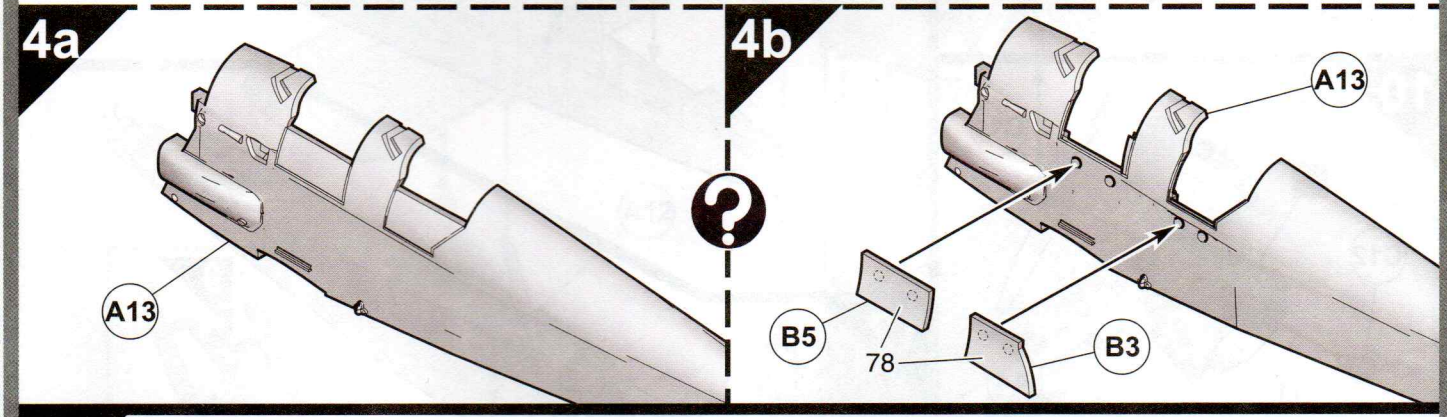
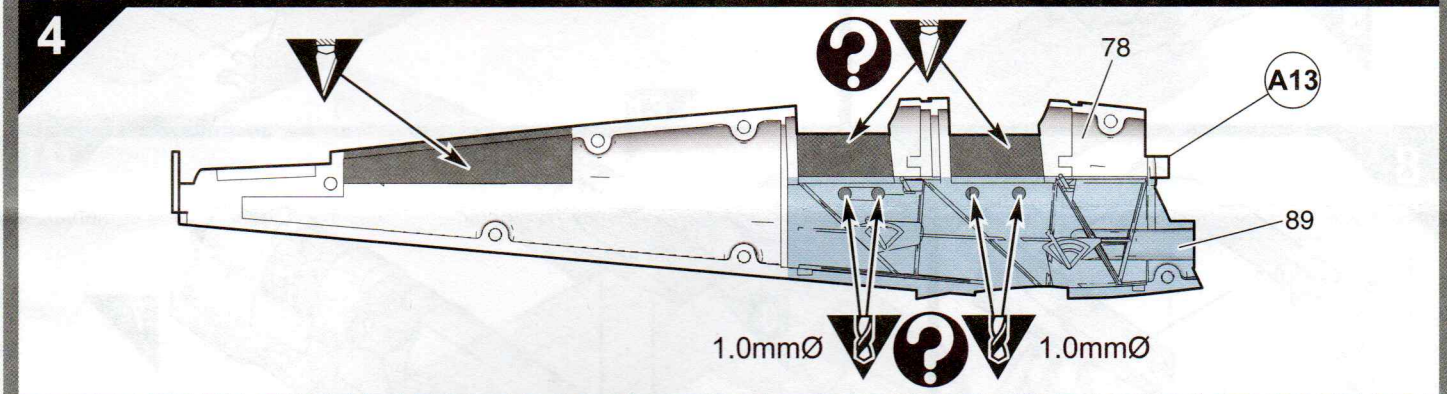
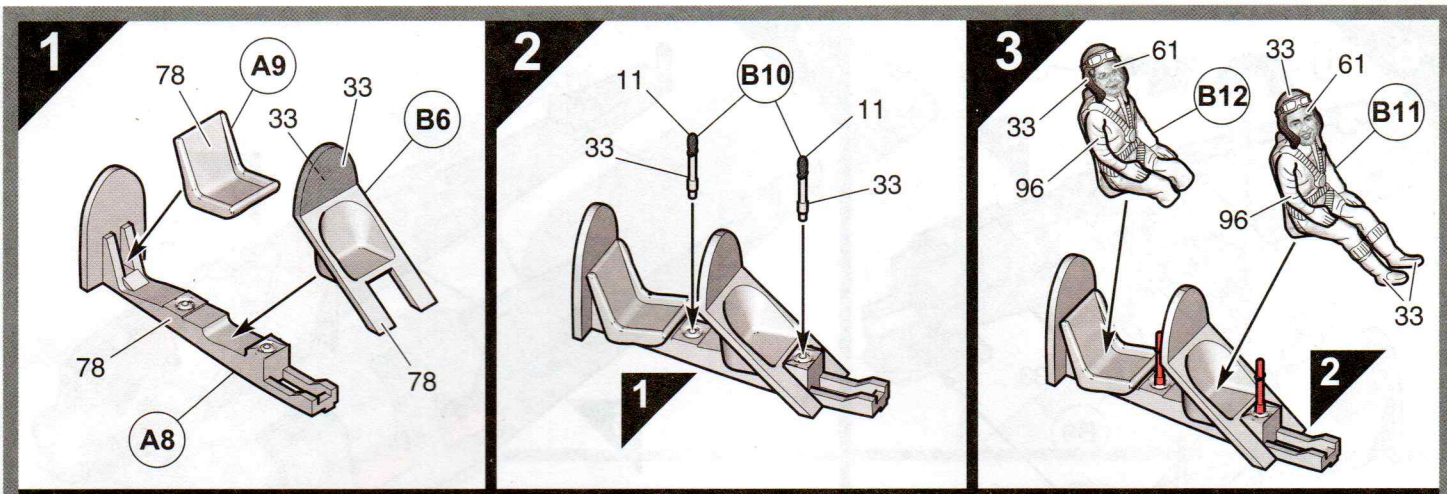

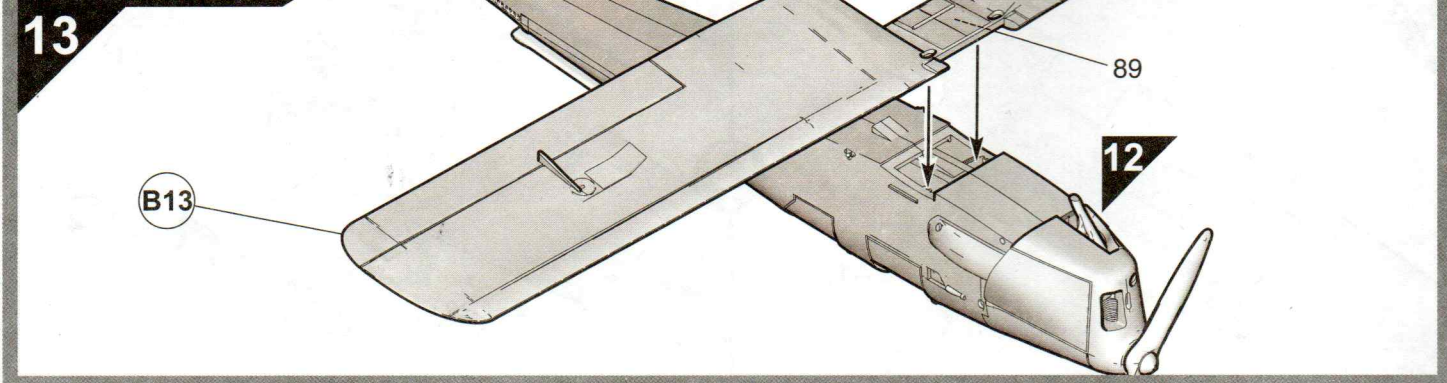
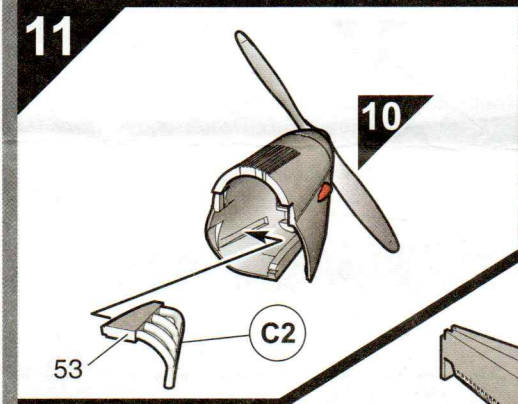
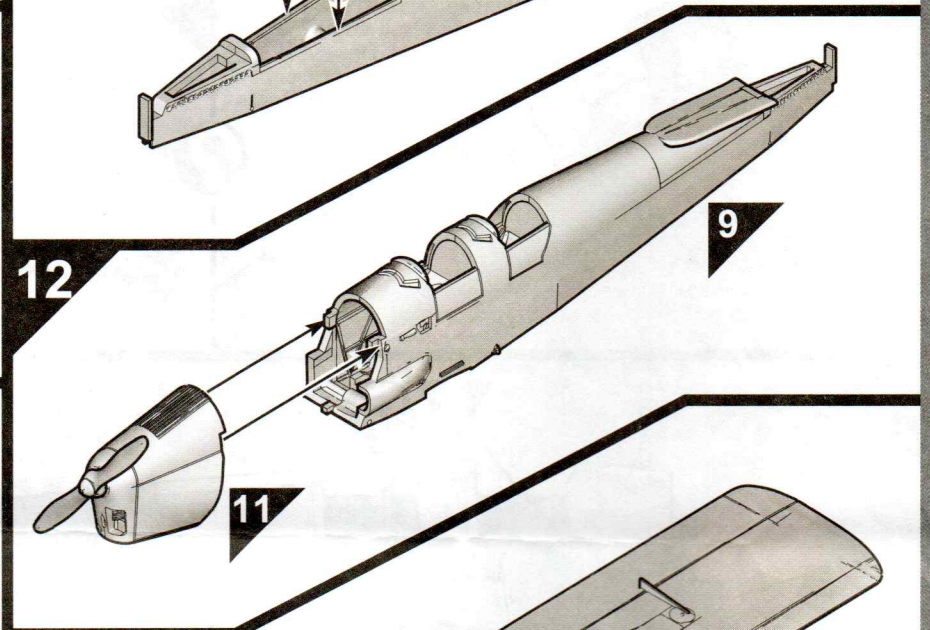
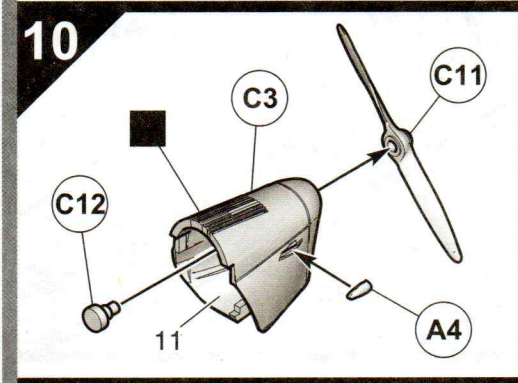
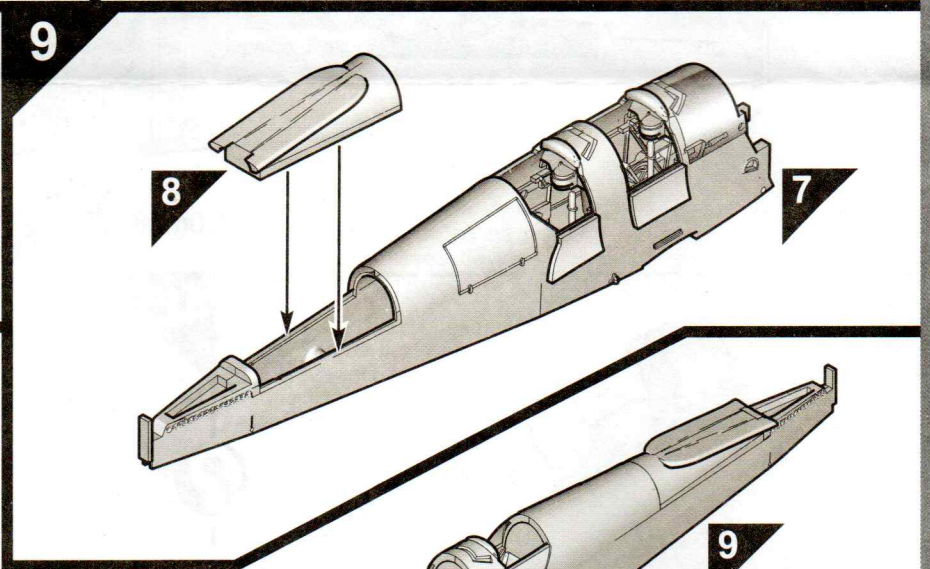
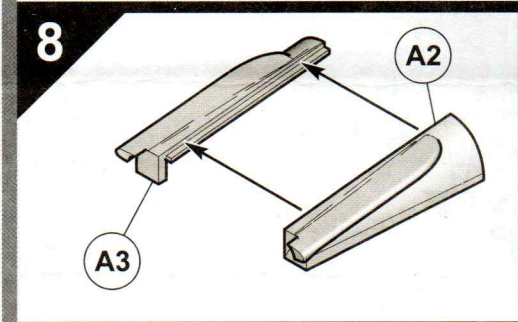
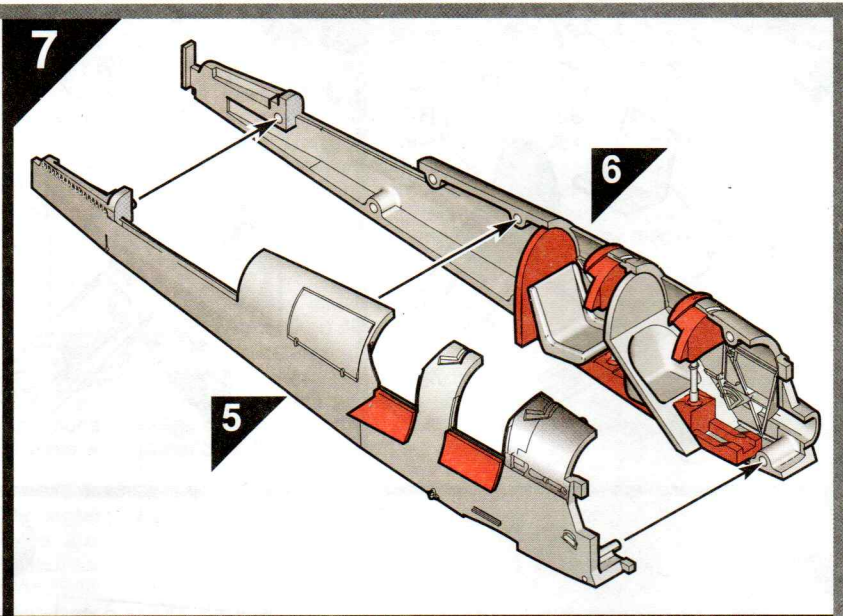
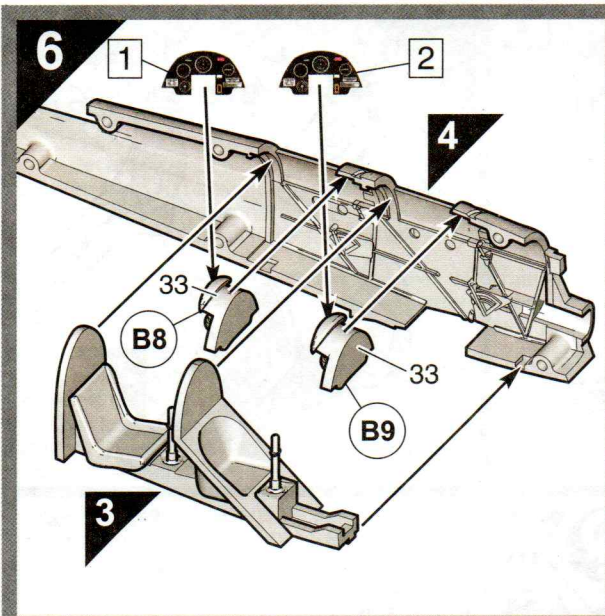

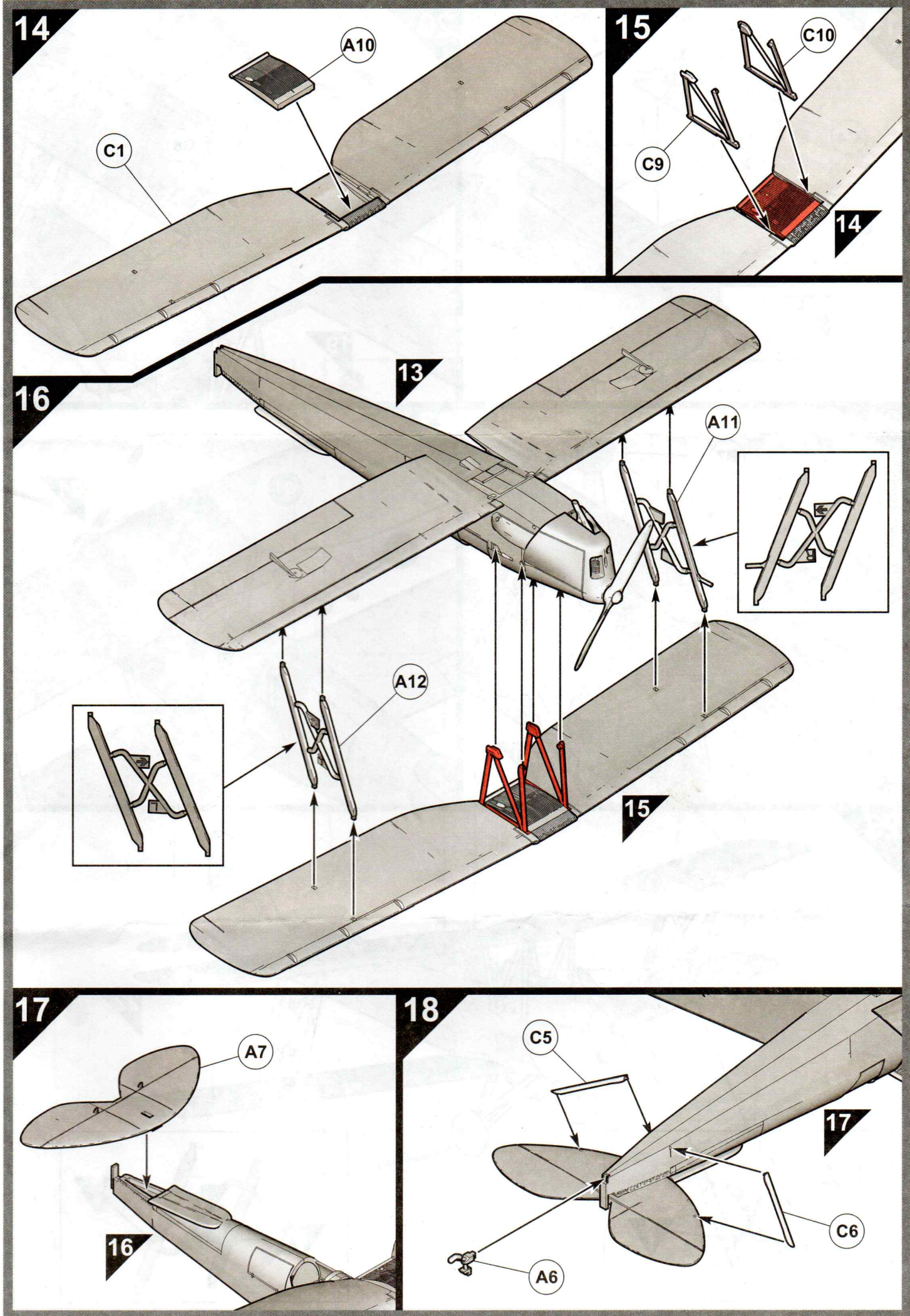

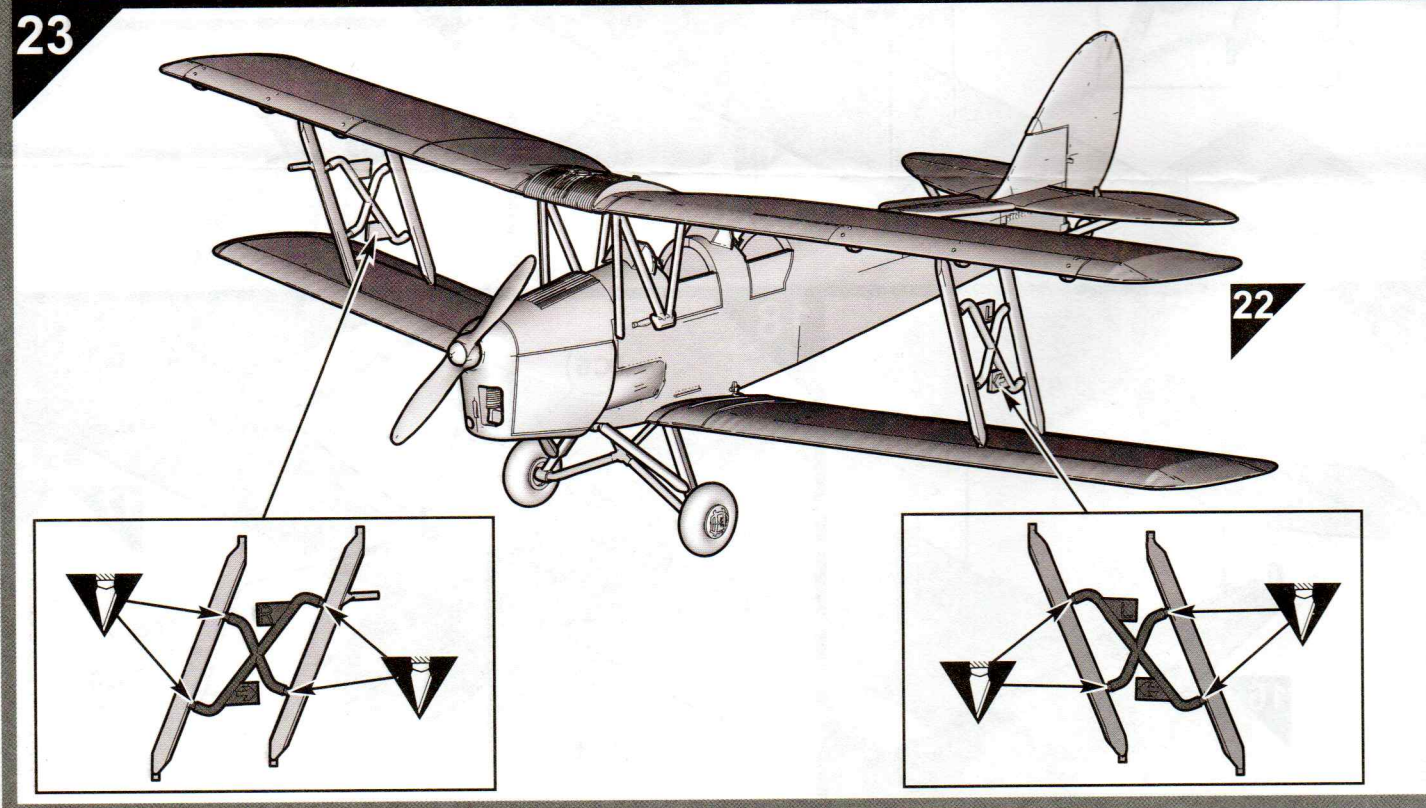
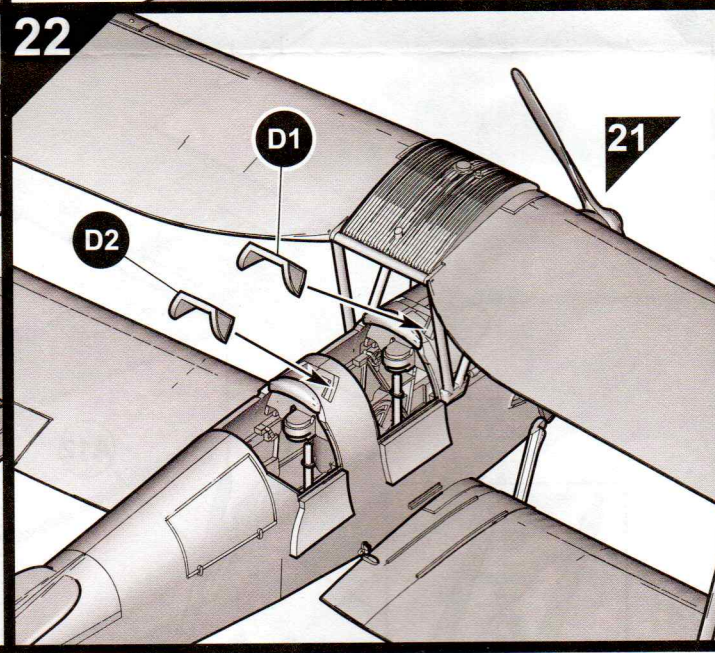
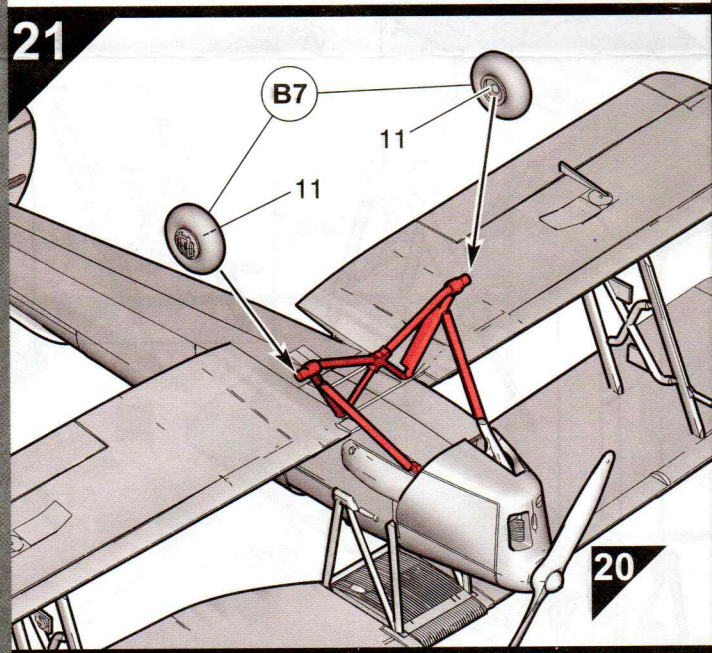
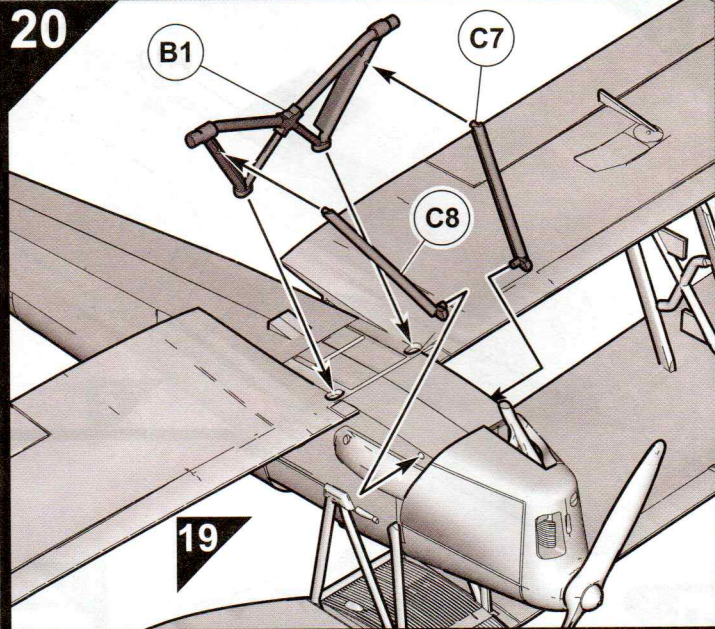
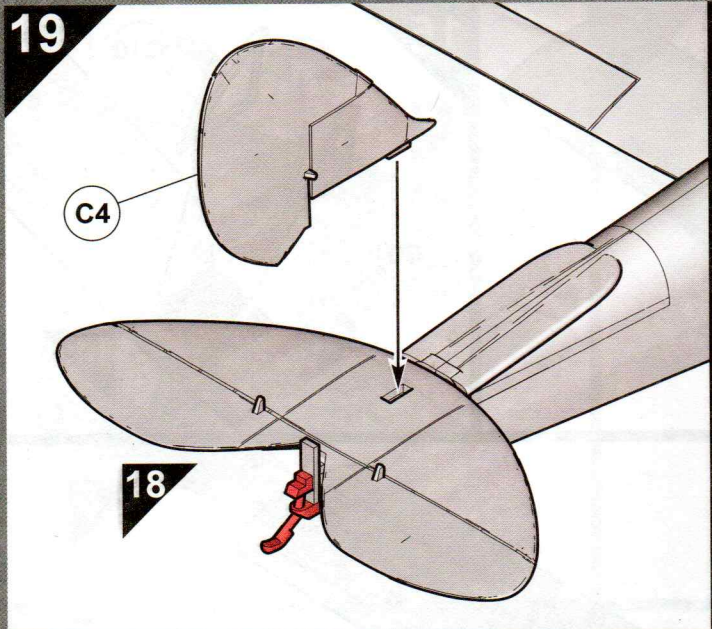

For experienced modellers who may wish to add them to their model, the positions of the many bracing wires and control cables are indicated below.

